



BAB  
TECHNOLOGIE

# SMARTSURFACE



BAB TEC

# SMARTSURFACE

GEBÄUDEVISUALISIERUNG DER LUXUSKLASSE

asera

# SMARTSURFACE GEBÄUDEVISUALISIERUNG DER LUXUSKLASSE



Technische Perfektion und Zeitlose Eleganz. Das brandneue **SMARTSURFACE** mit brilliantem Full-HD-Display verbindet modernste Technologie und architekturorientierte Gestaltungsmöglichkeiten. Ob Trockenbau, Mauerwerk oder Möbel – flächenbündig verbaut, verbindet sich das Touch Panel übergangslos mit nahezu allen Oberflächen. Die in die hochwertige, durchgehende Glasoberfläche integrierten »Smart Dots« ermöglichen den direkten Zugriff auf nützliche Funktionen – ganz ohne Umwege. Durch den stationären Einbau und den integrierten Präsenzmelder steht das **SMARTSURFACE** augenblicklich als Steuer- und Informationszentrale zur Verfügung, sobald Sie sich ihm nähern. Die kompromisslose Auswahl der Komponenten garantiert einen störungs- und geräuschfreien 24/7-Betrieb.

# FASZINIERENDE TECHNOLOGIE

## ALLE VORTEILE IM DETAIL

### FULL-HD-DISPLAY

Die **SMARTSURFACE** Touch-Panel-PCs werden durchgängig mit brillanten Full-HD-Displays ausgestattet – in allen Größen. So werden Visualisierungen und andere Anwendungen immer gestochen scharf dargestellt.

### KOMPROMISSLOSE QUALITÄT. MADE IN GERMANY

Designed in Germany. Made in Germany – Bauteile in Industriequalität garantieren höchste Zuverlässigkeit – überall und jederzeit. Eine kompromisslose Auswahl der Komponenten und die intelligente, lüfterlose Konstruktion ermöglichen einen störungs- und geräuschfreien 24/7-Betrieb. Die Verwendung von hochwertigem Edelstahl und ein Sicherheitsverschluss garantieren zusätzlich lange Haltbarkeit und bieten Schutz vor Manipulation und Diebstahl.

### SMART DOTS – OHNE UMWEGE ZUM ZIEL

Auf der hochwertigen, durchgängigen Sicherheitsglasoberfläche des **SMARTSURFACE** befinden sich die sogenannten »Smart Dots« als zusätzliche Bedienmöglichkeit. Über die vier frei konfigurierbaren Tasten greifen Sie auf nützliche Funktionen zu. Rufen Sie beispielsweise die Szenen »Coming Home« oder »Leaving Home« auf, ohne danach suchen zu müssen. Mit der integrierten Konfigurationssoftware ordnen Sie die gewünschten Funktionen kinderleicht zu. Für die Beschriftung der Funktionen stehen zusätzlich zahlreiche Icons zur Verfügung. Sie werden eingeblendet, sobald Sie sich dem Panel nähern, ohne die vollständige Visualisierung aufrufen zu müssen. Zwei weitere, verdeckte Tasten ermöglichen die Steuerung der Bildschirmhelligkeit und das Ein- und Ausschalten des Panels.

### ARCHITECT'S DARLING.

Ob Trockenbau, Mauerwerk oder Möbel – flächenbündig verbaut, verbindet sich das Touch Panel Übergangslos mit nahezu allen Oberflächen. Erhältlich in den Farben Crystal White oder Obsidian Black – elegant zurückhaltend oder kontrastreich – das **SMARTSURFACE** macht in allen Situationen eine gute Figur. Die Menüfarbe passen Sie der Rahmenfarbe auf Knopfdruck an. Der glasperlengestrahlte Abschlussrahmen sorgt für ein edles Finish in allen Einbausituationen.

### MONTAGE LEICHT GEMACHT

Das durchdachte Montagekonzept des **SMARTSURFACE** macht Ihnen die Montage denkbar einfach. Intelligente Halterungs- und Arretierungsvorrichtungen sorgen dabei für eine perfekte Ausrichtung des Panels. Die Rahmenkonstruktion ermöglicht sowohl eine flächenbündige, als auch eine konventionelle Montage.

### VOICE INTERCOM INTEGRATION

Verwenden Sie das **SMARTSURFACE** zusätzlich als Innenstation für Ihre Türsprechanlage. Das optional erhältliche »Clear Voice Module« sorgt für eine glasklare Sprachübertragung. Die bereits vorinstallierte Launcher-Software **CONTROL T 2** bietet Ihnen hierzu komfortable Bedienmöglichkeiten. In Kombination mit dem **INTERCOMMODULE** wird das **SMARTSURFACE** zur Innenstation für die Türsprechanlage.



**SMARTSURFACE 215 | OBSIDIAN BLACK**  
FLÄCHENBÜNDIGER EINBAU MIT »UNIVERSAL COVER FRAME«

# FASZINIERENDE TECHNOLOGIE DAS **SMARTSURFACE** IM EINSATZ

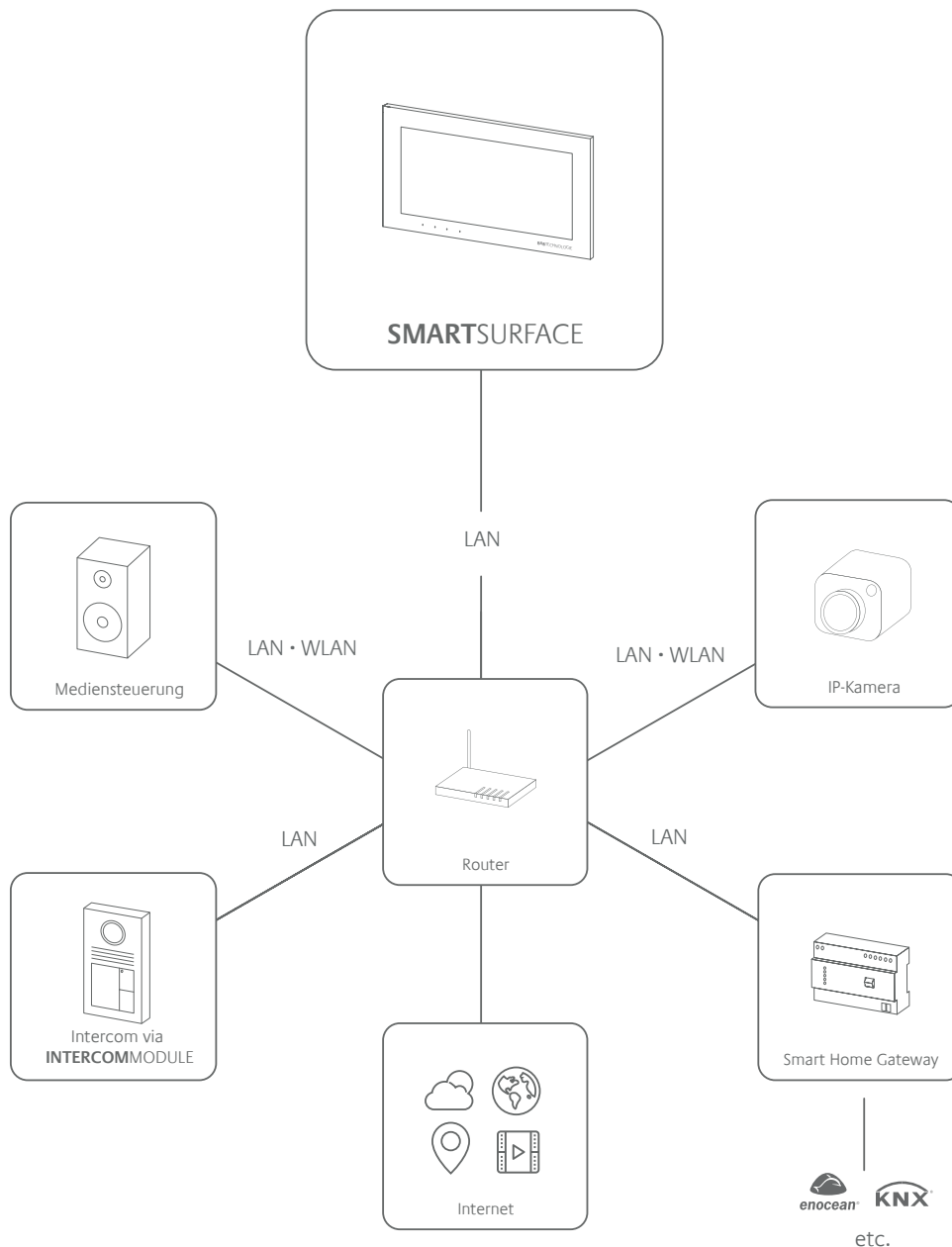

## Das **SMARTSURFACE** als Steuer- und Informationszentrale

Einmal mit dem lokalen Netzwerk verbunden, bietet das **SMARTSURFACE** universelle Steuerungsmöglichkeiten für alle Bereiche. Bedienen Sie beispielsweise Ihre Gebäudevisualisierung auf Basis von KNX oder EnOcean, steuern Sie lokale Anwendungen oder Web-Services, wie Musikdienste. In Kombination mit dem **INTERCOMM MODULE** wird das **SMARTSURFACE** zur Innenstation für die Türsprechanlage. Mit der vor-installierten Launch-Software **CONTROL T 2** wechseln Sie schnell und komfortabel zwischen den verschiedenen Anwendungen. Schalten Sie beispielsweise blitzschnell zwischen der Gebäudevisualisierung, den Verkehrsnachrichten oder der Wettervorhersage um.

# ALLES UNTER KONTROLLE MIT CONTROL T 2

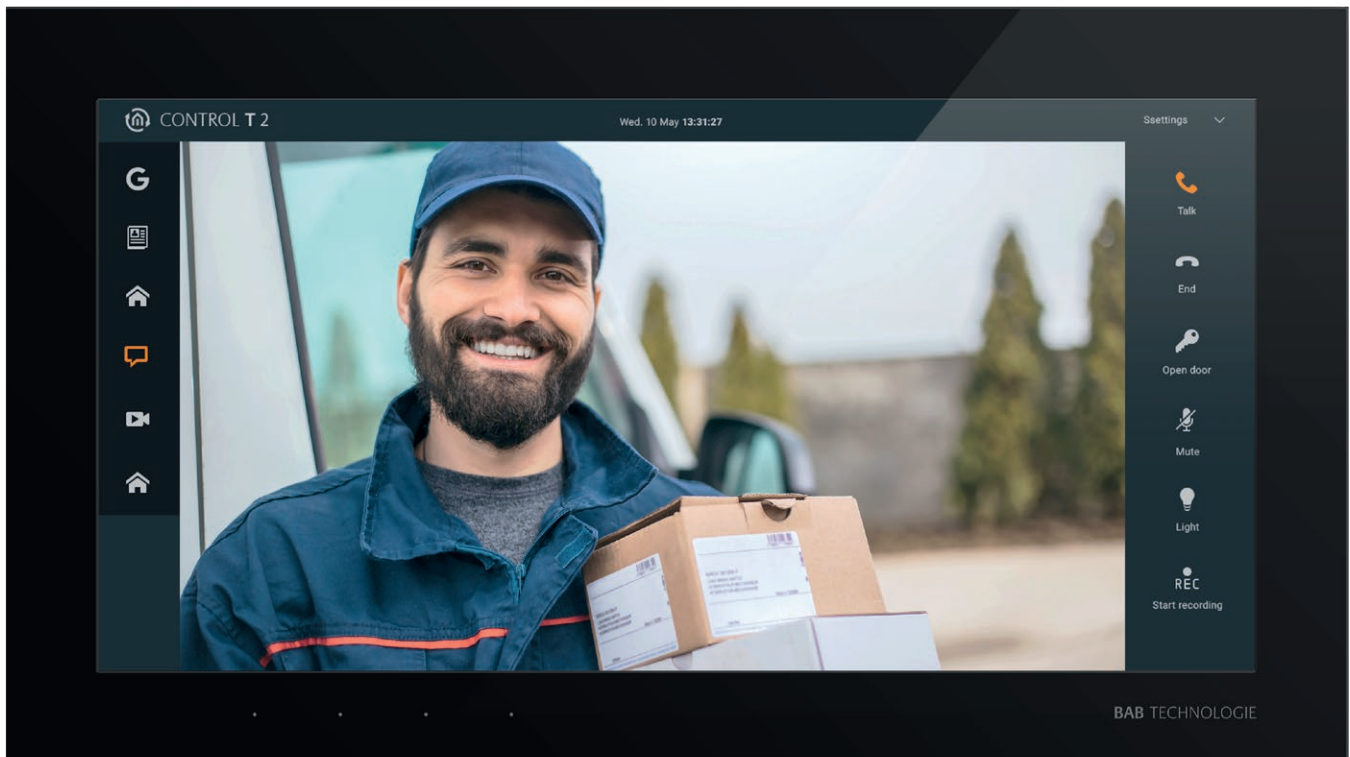

SMARTSURFACE mit CONTROL T 2 und Voice Intercom-Anwendung



CONTROL T mit CUBEVISION (Gebäudevisualisierung von **BAB TECHNOLOGIE**)

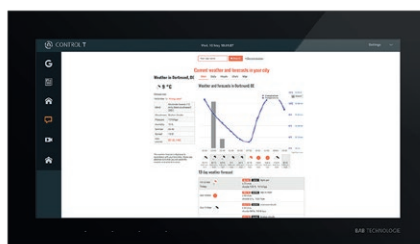

CONTROL T mit Webbrowser

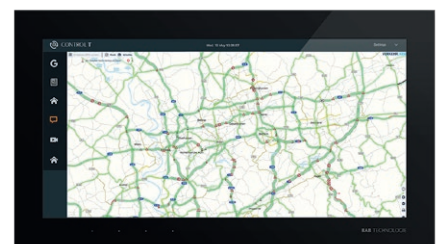

CONTROL T mit Verkehrsnachrichten

Mit CONTROL T 2 behalten Sie den Überblick

Die vorinstallierte Software ist die Steuer- und Informationszentrale für Ihr Gebäude. Lassen Sie sich über die aktuelle Verkehrslage informieren oder rufen Sie Wetterdaten auf bevor Sie das Haus verlassen. Eine Übersicht der Kameras lässt sich ebenso einfach aufrufen, wie Audio- und Videoinhalte von beliebigen Quellen. Ausgewählte Kameras von Axis® integrieren Sie ganz einfach per Plug & Play. Weitere IP-Kameras lassen sich ebenso problemlos einbinden. Ihr User Interface individualisieren Sie direkt in CONTROL T 2. Mit den zwei verfügbaren Darstellungsvarianten (Hell und Dunkel) passen Sie die Benutzeroberfläche der Rahmenfarbe an. So verwandeln Sie jedes **SMARTSURFACE** in eine individuelle Steuer- und Informationszentrale. Die Software ist auf jedem **SMARTSURFACE** kostenfrei vorinstalliert.

# FASZINIERENDE TECHNOLOGIE EINFACHE MONTAGE

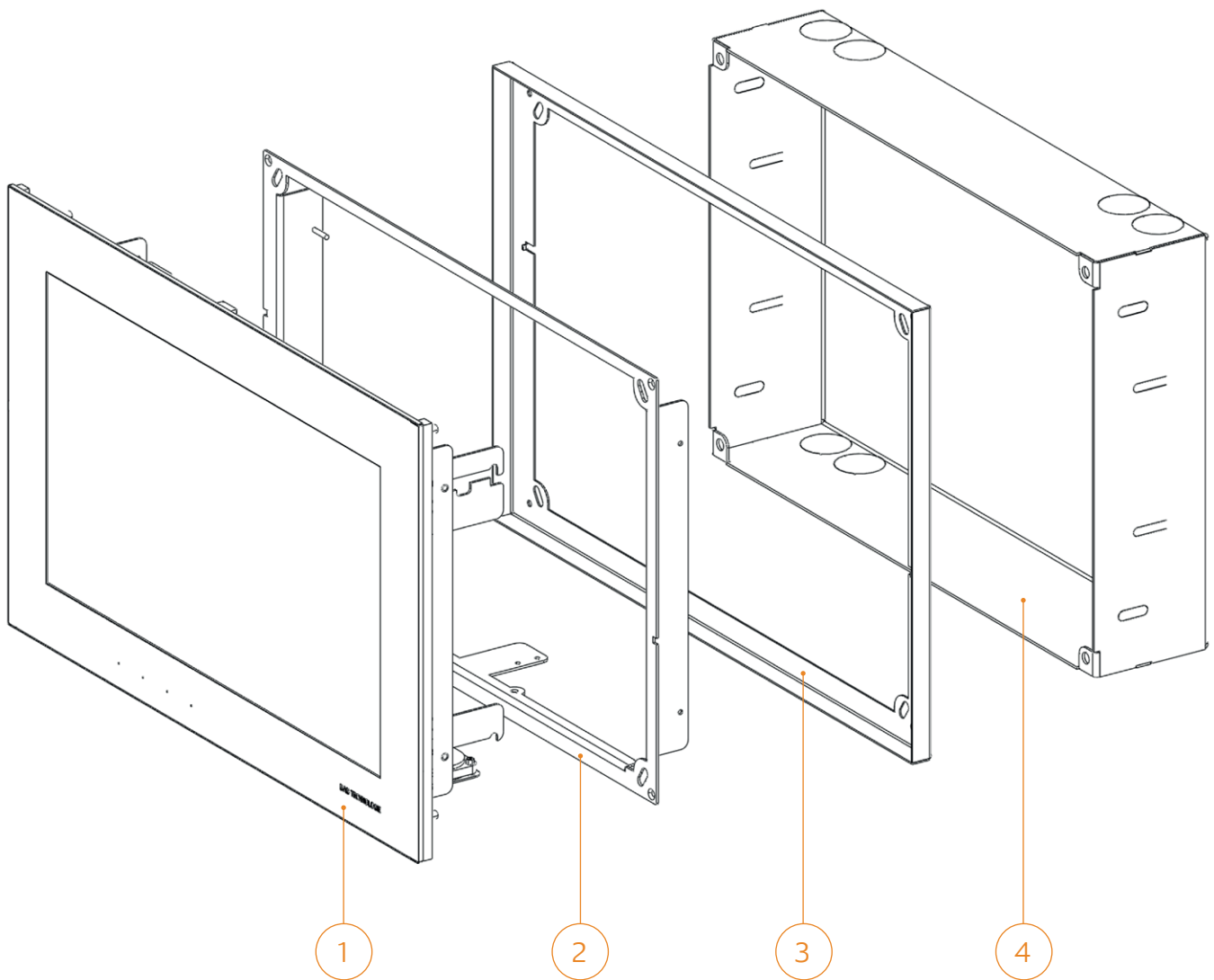

1. Touch-Panel-PC
2. Montagerahmen
3. Universal Cover Frame
4. Wallbox

Für das **SMARTSURFACE** stehen zwei Montagearten zur Auswahl. Sie unterscheiden sich darin wie tief das Panel in die Wand eingebaut wird. Eine spezielle Rahmenkonstruktion (Universal Cover Frame) ermöglicht sowohl eine flächenbündige (Abb. 1), als auch eine konventionelle Montage (Abb. 2).

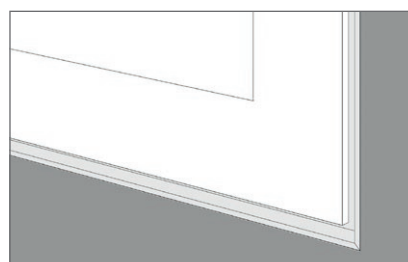

(Abb. 1)

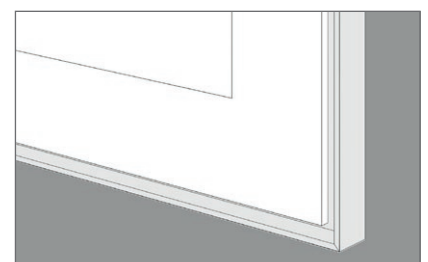

(Abb. 2)

# TECHNISCHE DATEN

## ALLE DETAILS IM ÜBERBLICK

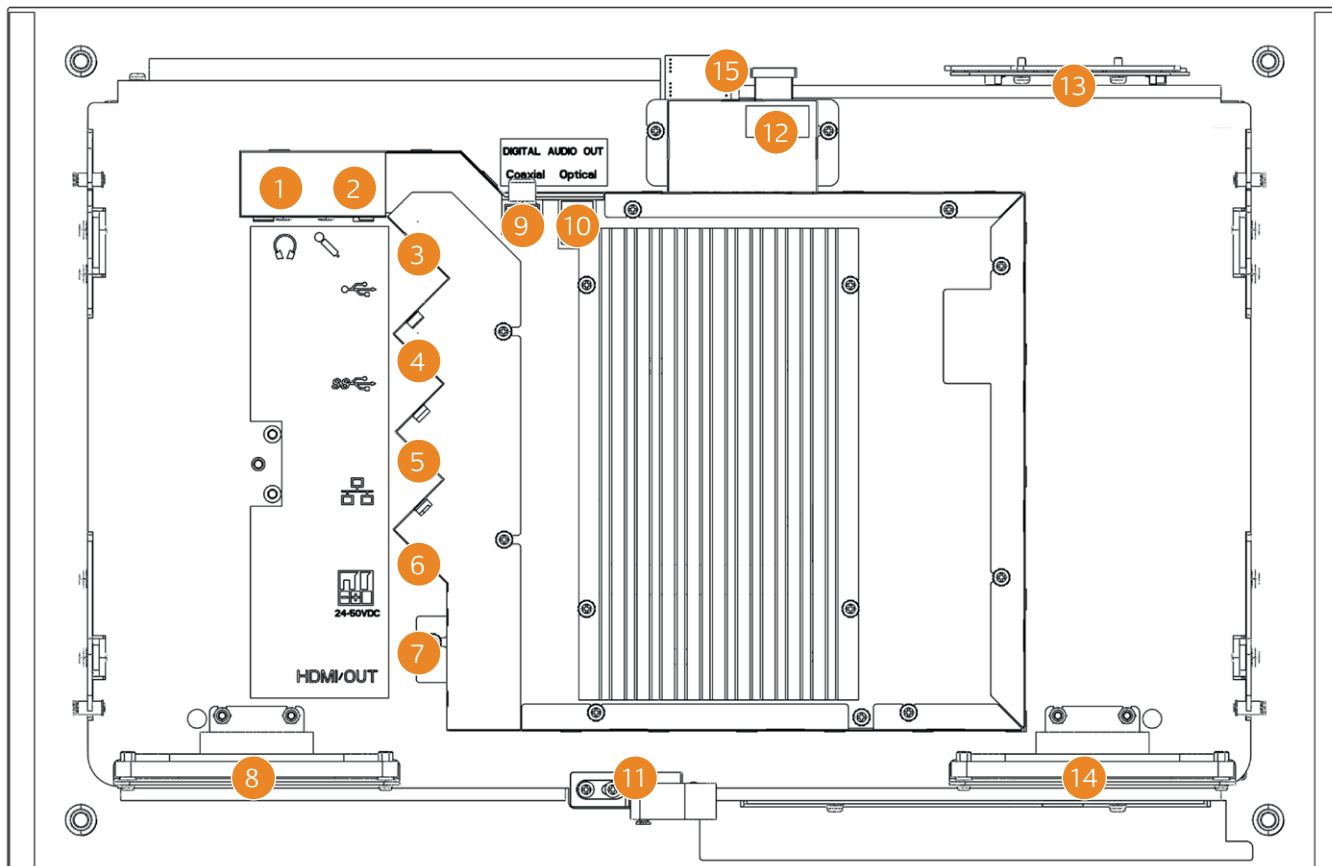

1. Kopfhöreranschluss (3,5 mm)
2. Mikrofonanschluss (3,5 mm)
3. 2 x USB 2.0
4. 2 x USB 3.0
5. Netzwerkanschluss (RJ-45)
6. Stromanschluss
7. Mini-HDMI (Typ A) Ausgang
8. Lautsprecher rechts
9. Digital-Audio-Ausgang (koaxial)
10. Digital-Audio-Ausgang (optisch)
11. Arretierungsmechanik
12. USB-Anschluss
13. Integriertes Mikrofon (optional)
14. Lautsprecher links
15. Präsenzmelder



### Zusätzlicher Schutz vor Manipulation und Diebstahl

Das **SMARTSURFACE** verfügt über einen Sicherheitsmechanismus, der die unbefugte Entnahme des Panels verhindert. Mit dem geeigneten Werkzeug lässt sich der Mechanismus bei Bedarf ver- und entriegeln.

### Geräuschloser Betrieb

Die intelligente Kühlkonzeption und die Verwendung von hochwertigem SSD-Speichern ermöglichen einen störungs- und geräuschfreien 24/7-Betrieb.





**SMARTSURFACE 185 | OBSIDIAN BLACK**  
KONVENTIONELLER EINBAU MIT UNIVERSAL COVER FRAME

# TECHNISCHE DATEN

## ALLE DETAILS IM ÜBERBLICK

Panel Version	13,3" / 15,6" / 18,5" / 21,5"			
Prozessor	Intel® Pentium™ N3710 Quad Core			
Arbeitsspeicher	8 GB			
Festplatte	60 GB mSATA Industrie-Flashspeicher I-Temp MLC			
Display	TFT-Farb-Display in Industriequalität mit LED Hintergrundbeleuchtung			
Auflösung	1920 x 1080 Pixel, Full HD-Display			
Helligkeit	13,3": 400 cd/m <sup>2</sup>	15,6": 400 cd/m <sup>2</sup>	18,5": 350 cd/m <sup>2</sup>	21,5": 300 cd/m <sup>2</sup>
Touch	Kapazitive Multi Touch Technologie, gehärtete Schutzscheibe			
Netzwerk	1 x Ethernet Anschluss, 10/100/1000 Mbit/s			
USB-Schnittstelle	4 x Ports (2 x USB 2.0 / 2 x USB 3.0) + 1 x Port (USB 2.0 in Service-Stellung zugänglich)			
Video Ausgang	1 x Mini-HDMI (Typ A)			
SPDIF	1 x TosLink (POF) & 1 x RCA (koaxial)			
Audio Ausgang	1 x Klinkebuchse Stereo, 3,5 mm			
Mikrofoneingang	1 x Klinkebuchse, 3,5 mm			
Lautsprecher	2 x 2,8 W Lautsprecher (eingebaut)			
Mikrofon	1 x Mikrofon (optional)			
Sensor	Präsenzmelder mit Radartechnologie			
Sensortasten	6 x (2 x Sensortasten (Power/Helligkeit) + 4 x Sensortasten frei konfigurierbar)			
Lüfter	Lüfterlos			
Spannungsversorgung	18-60 V DC über dreipolige Steckklemme			
Leistungsaufnahme	13,3": 40W max	15,6": 42W max	18,5": 44W max	21,5": 47W max
Maße in mm (B x H x T)	13,3": 370 x 242 x 74	15,6": 443 x 274 x 79	18,5": 490 x 312 x 79	21,5": 564 x 355 x 79
Gewicht	13,3": 3,15 Kg	15,6": 4,45 Kg	18,5": 6,5 Kg	21,5": 8,5 Kg

Individuelle Hardware-Upgrades sind auf Anfrage möglich.

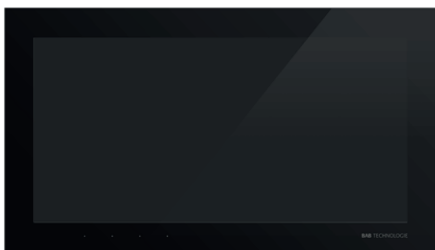

21,5" • Obsidian Black

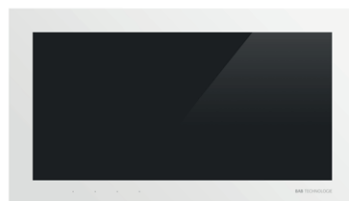

18,5" • Crystal White  
*Farbe auslaufend*

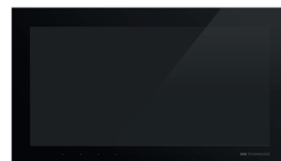

15,6" • Obsidian Black

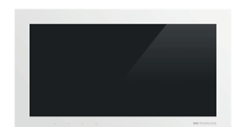

13,3" • Crystal White  
*Farbe auslaufend*

# ÜBERBLICK ARTIKELNUMMERN



Art.-Nr. 04900s	<b>SMARTSURFACE 133 Obsidian Black</b> (UP-Touch Panel PC x86 13,3" FHD-wide)	
Art.-Nr. 04900w	<b>SMARTSURFACE 133 Crystal White</b> (UP-Touch Panel PC x86 13,3" FHD-wide)	<i>auslaufend</i>
Art.-Nr. 04901s	<b>SMARTSURFACE 156 Obsidian Black</b> (UP-Touch Panel PC x86 15,6" FHD-wide)	
Art.-Nr. 04901w	<b>SMARTSURFACE 156 Crystal White</b> (UP-Touch Panel PC x86 15,6" FHD-wide)	<i>auslaufend</i>
Art.-Nr. 04902s	<b>SMARTSURFACE 185 Obsidian Black</b> (UP-Touch Panel PC x86 18,5" FHD-wide)	
Art.-Nr. 04902w	<b>SMARTSURFACE 185 Crystal White</b> (UP-Touch Panel PC x86 18,5" FHD-wide)	<i>auslaufend</i>
Art.-Nr. 04903s	<b>SMARTSURFACE 215 Obsidian Black</b> (UP-Touch Panel PC x86 21,5" FHD-wide)	
Art.-Nr. 04903w	<b>SMARTSURFACE 215 Crystal White</b> (UP-Touch Panel PC x86 21,5" FHD-wide)	<i>auslaufend</i>
Art.-Nr. 04920	Wallbox for <b>SMARTSURFACE 133</b>	
Art.-Nr. 04921	Wallbox for <b>SMARTSURFACE 156</b>	
Art.-Nr. 04922	Wallbox for <b>SMARTSURFACE 185</b>	
Art.-Nr. 04923	Wallbox for <b>SMARTSURFACE 215</b>	
Art.-Nr. 04930	Universal Cover Frame for <b>SMARTSURFACE 133</b>	
Art.-Nr. 04931	Universal Cover Frame for <b>SMARTSURFACE 156</b>	
Art.-Nr. 04932	Universal Cover Frame for <b>SMARTSURFACE 185</b>	
Art.-Nr. 04933	Universal Cover Frame for <b>SMARTSURFACE 215</b>	
Art.-Nr. 04991	Operating System Windows 10 IoT Enterprise (pre-installed)	

*überall zuhause*

Vertrieb in der Schweiz durch:

asera

Asera AG  
Zürichstrasse 46  
8303 Bassersdorf  
T: +41 44 755 50 60  
[www.asera.ch](http://www.asera.ch)  
[sales@asera.ch](mailto:sales@asera.ch)



BAB TECHNOLOGIE GmbH  
Hörder Burgstraße  
44263 Dortmund

Fon: +49 231 476425-30  
Fax: +49 231 476425-59  
E-mail: [info@bab-tec.de](mailto:info@bab-tec.de)  
Internet: [www.bab-tec.de](http://www.bab-tec.de)